

InBin-A... Schaltverstärker für schaltende Sensoren

InBin - A1

InBin - A2

Änderungen vorbehalten!

Elektrische Schaltverstärker für schaltende Sensoren
 24 VAC/DC Versorgung, potentialfreier Relaisausgang
 Installation und Betrieb im sicheren Bereich

Kompakt. Montagefreundlich. Universell. Preiswert. Sicher.

Type	Kanäle	Versorgung	Ausgang	max. Anschlusswerte	Schaltbild
InBin - A1	1 ×	24 VAC/DC	Relaiskontakt	250 VAC, 0.1A / 30 V, 0.5 A	SB 1.0 / SB 4.0
InBin - A2	2 ×	24 VAC/DC	Relaiskontakt	250 VAC, 0.1A / 30 V, 0.5 A	SB 2.0 / SB 4.0

Produktansichten / Anwendungen

InBin-A1



InBin-A2

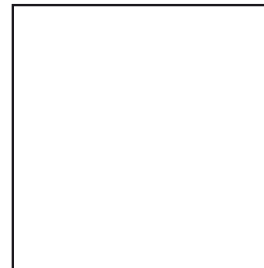
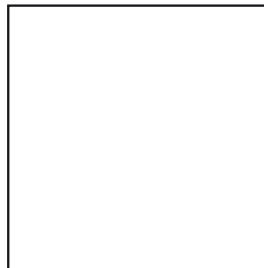

Beschreibung

Die InBin-A... Schaltverstärkergeneration ist die Revolution in der technischen Gebäudeausrüstung, Chemie, Pharmazie, Industrie und in Offshore-Anlagen. Schutzart IP66, geringe Abmessungen, und universelle, technische Kenndaten gewährleisten einen sicheren Betrieb auch unter schwierigen Umgebungsbedingungen.

Highlights

- ▶ Industrieller Einsatz
- ▶ Integrierter Klemmkasten
- ▶ Spannungsversorgung 24 VAC/DC
- ▶ Potentialfreier Relaisausgang
- ▶ Statusanzeige per LED
- ▶ Anlaufüberbrückung für 2 Kanäle
- ▶ Kompaktes Design und geringe Abmessung (L × B × H = 177 × 107 × 66 mm)
- ▶ Robustes Aluminium Gehäuse in Schutzart IP66
- ▶ bis -20°C Umgebungstemperatur einsetzbar

Technische Daten	InBin - A...
Spannungsversorgung	24 VAC/DC \pm 20% (19,2...28,8 VAC/DC) 50...60 Hz
Strom-, Leistungsaufnahme	150 mA, ~ 4 W, interne Sicherung 500 mA, nicht wechselbar
Galvanische Trennung	Versorgung – Relaisausgang 1,5 kV
Elektrischer Anschluss	Klemme 0,14...2,5 mm ² im integrierten Klemmkasten
Kabelverschraubung	2 \times M16 \times 1,5 / Kabeldurchmesser ~ \varnothing 5...10 mm
Display	Statusanzeige per LED
Gehäuseschutzart	IP66 / IEC 60529
Gehäusematerial	Aluminiumdruckguss, lackiert
Umgebungstemperatur/-feuchte	- 20...+ 50 °C / 0...95 % rH, nicht kondensierend
Lagertemperatur	- 40...+ 70 °C
Sensorstromkreis	energiebegrenzt
Einschaltverzögerung	5 Sek.
Anlaufüberbrückung (AUB)	120 Sek. (fix eingestellt)
Ausgang	Potentialfreies Relais – Schließer
	max Werte 0,5 A @ 30 VAC/DC / 0,1 A @ 250 VAC / 0,1 A @ 220 VDC, 40 W bzw. 10 W / Ausgang
	min Werte 10 mW / 0,1 V / 1 mA
Lebensdauer mechanisch	10 \times 10 ⁶
Lebensdauer elektrisch (Nennlast)	100 \times 10 ³
Anschlussbild (SB)	SB 1.0, SB 2.0, SB 4.0
Installation Sensor	sicherer Bereich (kein Ex-Bereich!)

Approbationen	
CE-Kennzeichnung	CE
EMV-Richtlinie	2014/30/EU
Niederspannungs-Richtlinie	2014/35/EU
Gehäuse-Schutzart	IP66 nach EN 60529
Elektrische Sicherheit	Schutzklasse I (geerdet), Überspannungskategorie II gemäß EN 61010-1

Sonderausführungen und Zubehör	
...-CT	Typen mit Aluminium-Gehäuse und seewasserbeständiger Beschichtung, Teile vernickelt
...-VA	Typen mit Gehäuse aus Edelstahl, Teile vernickelt
MKR	Montagekonsole zum Anbau an runde Luftkanäle bis \varnothing 600 mm
Kit-S8-CBR	2 Kabelverschraubungen M16 \times 1,5 mm, Ex-e, Ms-Ni, für Kabel \varnothing 5...10 mm
WS-CBR	Wetterschutz aus Edelstahl

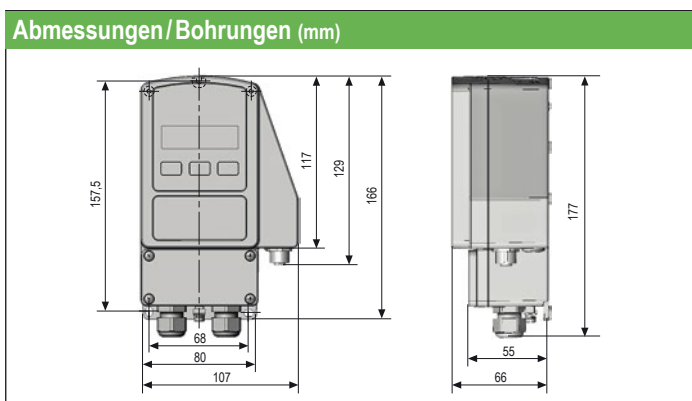

Elektrischer Anschluss

InBin-A.. Sensoren benötigen eine 24 VAC/DC Spannungsversorgung. Die Versorgung ist an die Klemme 1 (-/-) und 2 (+/-) anzuschliessen. Der elektrische Anschluss erfolgt über den integrierten Klemmkasten.

Ist die Relaisspannung unterschiedlich der Versorgungsspannung 24 VAC/DC, müssen unterschiedliche Kabel oder doppelt isolierte Leitungen zum Einsatz kommen (VDE0100). Eine Netzseitige Absicherung ist vorzusehen. Um die Anlaufüberbrückung (AUB1) zu aktivieren muss eine Brücke von Klemme 2 auf Klemme 3 und bei (AUB2) von Klemme 2 auf Klemme 4 erfolgen. Die LED blinkt während dieser Zeit grün.

Achtung: Vor Öffnen des Klemmkastendeckels ist der Sensor spannungsfrei zu schalten! Der Fühleranschluss erfolgt mit max 0,75 mm² gemäss Anschlussbild Stecker. Anschliessend dicht verschrauben. Der Kabeldurchmesser muss zwischen 6-8 mm sein.

Sensoren sind: TBR-2... / TBK... / TBT... Thermostaten, FBR-2G / FBK-2G Hygrostaten DBK... Druckdosen, WFBK-2G Windfahnen TBK-FR-2G Frostschutz.

Anschluss Passiver Fühler an InBin-A Schaltverstärker

Anschluss

SB 4.0

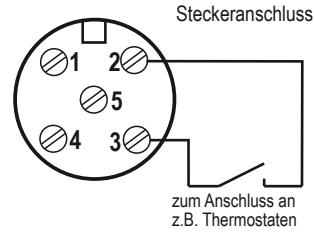

Anschlusswerte für passive Sensoren

U < 10 V
I < 10 mA
P < 20 mW

Stecker öffnen, anschluss gemäss Bild, Stecker dicht verschrauben. Unbenutzte Buchsen müssen vor Beschädigung und Schutz mit einer Schutzkappe verschlossen werden.

Anschluss InBin-A (Klemmkasten)

InBin-A1

SB 1.0

Kopf-/Rückseite von InBin-A1

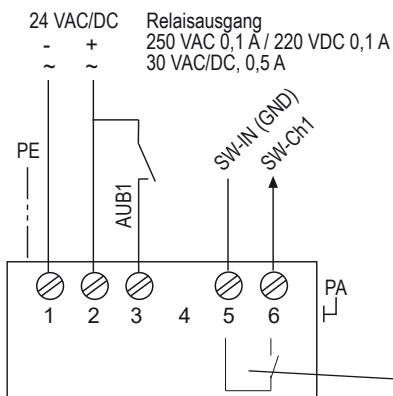

Ist die Relaisspannung unterschiedlich zur Versorgungsspannung 24 VAC/DC müssen unterschiedliche oder doppelt isolierte Kabel verwendet werden.

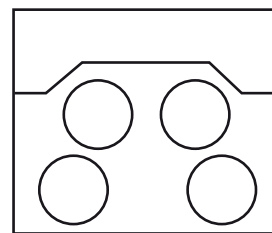

Stecker 1 für Sensorausgang 1



InBin-A2

SB 2.0

Kopf-/Rückseite von InBin-A2

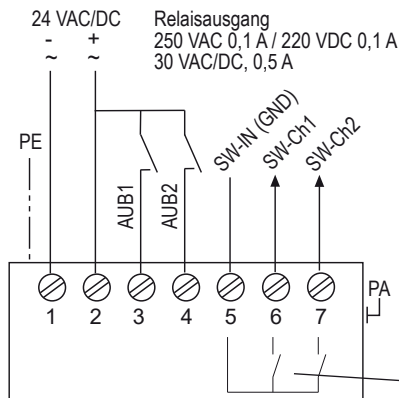

Ist die Relaisspannung unterschiedlich zur Versorgungsspannung 24 VAC/DC müssen unterschiedliche oder doppelt isolierte Kabel verwendet werden.

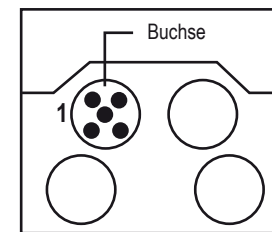

Stecker 1 für Sensorausgang 1, Stecker 2 für Sensor 2



Display

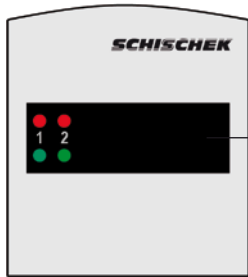

Display für Statusanzeige

Wichtige Informationen für Installation und Inbetriebnahme!

Installation, Inbetriebnahme, Wartung

Die Kabel sind durch die Kabeleinführung zu ziehen. Nach Anschluss der Leitung ist diese fest anzuziehen. IP66 muss erfüllt werden. Der InBin ist wartungsfrei. Es sind alle einschlägigen nationalen und internationalen Normen und Vorschriften zu beachten. Geräte dürfen nur vom Hersteller geöffnet werden. Bei Aufstellung im Freien ist ein Wetterschutzdach gegen Sonne, Regen und Schnee vorzusehen. Der Anschluss muss über den internen zugelassenen Klemmkasten erfolgen.

Achtung: Bei einer Ausserbetriebnahme müssen die nationalen Vorschriften beachtet werden, wie z.B. die Spannungsfreischaltung vor Öffnen des Klemmkastens

A. Versorgung und Schaltkontakt

Leitungen von Schutzkleinspannung sind getrennt von anderen Stromkreisen zu verlegen. Nur bei 24 VAC/DC darf Versorgungsleitung auch Schalt(Signal-)leitung sein. In allen anderen Fällen ist eine separate Leitung zu verlegen oder doppelt isolierte Adern anzuklemmen. Installationsseitiges Überstromschutzorgan < 10 A.

B. Lange Leitungen

Bei Signalleitungen wird empfohlen eine abgeschirmte Leitung zu verwenden und den Schirm am InBin-... Sensor aufzulegen.

C. Getrennte Masseleitungen

Verwenden Sie getrennte Massen für Versorgung- und Signalleitung.

Sicherheitshinweise für elektrische Betriebsmittel

